

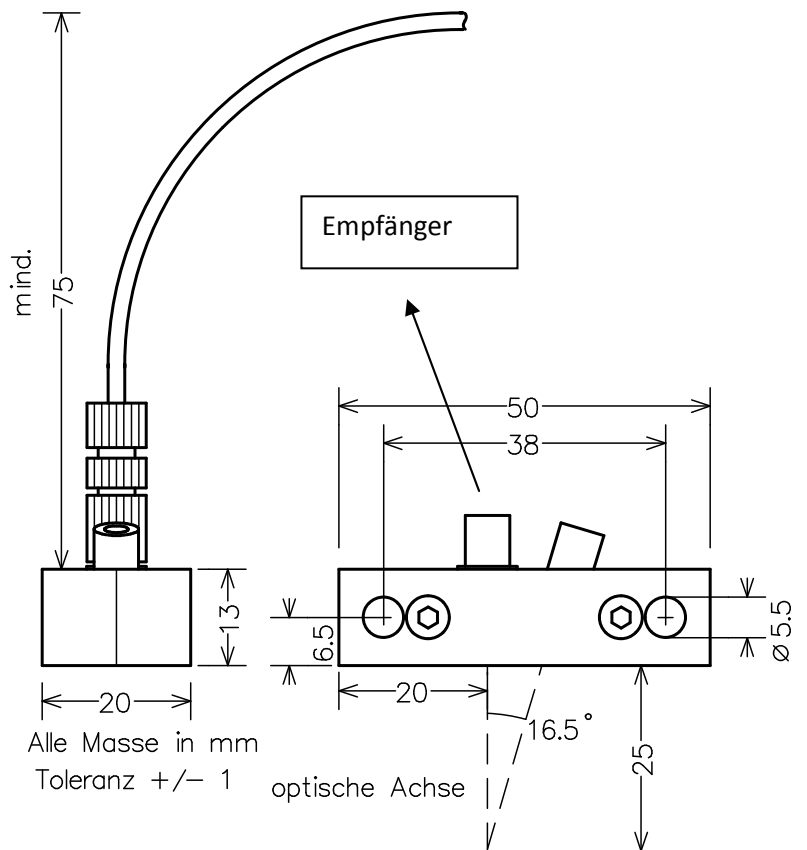

Datenblatt Optik PR-OE-2-25-SMA



| | |
|-----------------------|---|
| Bestellnummer | PR-OE-2-25-SMA |
| Messfleckgröße | 11mm bei Anschluss von 2mm Faser als Sender |
| Montageabstand | 25mm (ab Vorderkante) |
| Lichtleiteranschluss | SMA-Stecker |
| Material | Aluminium beschichtet |
| Temperatur im Betrieb | -30 bis +60 Grad Celsius |